

ミニ油圧ショベル

PC10MR

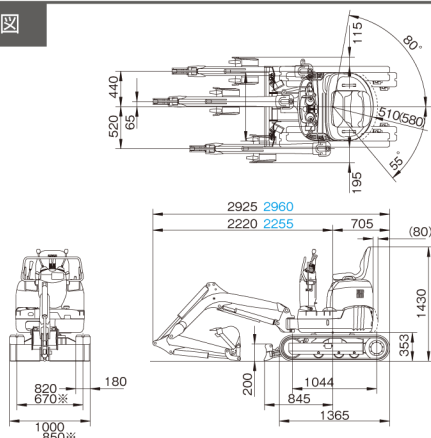

■ 寸法図



■ 作業範囲図

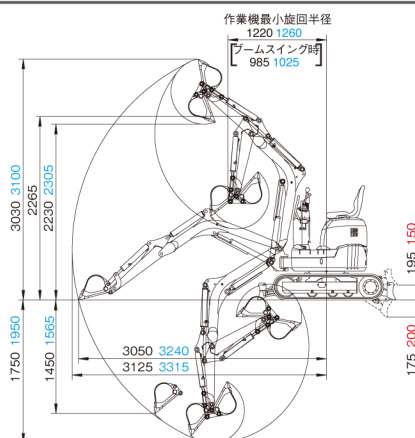

仕様

仕様	単位	PC10MR-2<x仕様>
機械質量	kg	1030<1105>
定格出力 ネット(JIS D0006-1)	kW/min-1 [PS/rpm]	6.8/2300[9.2/2300]
総行程容量(総排気量)	L[cc]	0.569[569]
バケット容量(新JIS)	m ³	0.025
バケット幅(サイドカッタ含)	mm	320(350)
ブレード	mm	850または1000×200
寸法		
全長(輸送時)	mm	2925
全幅	mm	縮小時850/拡張時1000
全高(輸送時)	mm	1430
後端旋回半径	mm	510<580>
作業範囲		
最大掘削高さ	mm	3030
最大ダンプ高さ	mm	2230
最大掘削深さ	mm	1750
最大垂直掘削深さ	mm	1450
最大掘削半径	mm	3125
最大床面掘削半径	mm	3050
作業機最小旋回半径(スイング時)	mm	1220(985)
容量		
燃料タンク容量 (JIS軽油)	L	12
環境対策		
排ガス対策指定状況		対象外

単位は国際単位系によるSI単位表示。[]内の非SI単位は参考値です。